

Materiale

EN 10025
S235JR/1.0038

DIN 17100
RSt. 37-2

Plade
Varmvalset.

Generelt:

Runde flangesamlinger er som vist på fig. 1 eller 2.
Firkantede og rektangulære flanger er som vist på fig. 2

Bolte (inden-/udendørs opstilling):
8.8 FZB / 8.8 FZV

Flangesamlinger tættes med akrylfugemasse.
Døre, luger o. lign. tættes med EPDM svampegummiprofil.

Svejsninger:

Svejsninger udføres iht. DS/EN ISO 5817 level C.
Alle svejsninger foretages med MAG.
Svejsesprøjt fjernes og indvendige ophæftninger og overvulst slibes plan med plade.
Udformning Indløb: Se fig. 3

Flangesamlinger:

Dia. \leq \varnothing 3200 mm udføres jf. fig. 1 eller fig. 2.
Dia. $>$ \varnothing 3200 mm udføres jf. fig. 2.

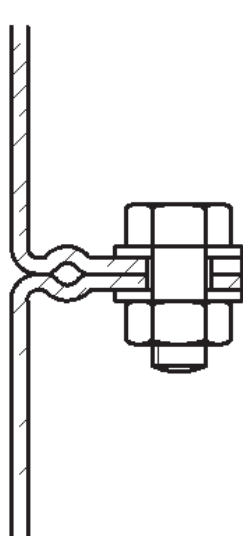

Fig. 1. Flangesamling med bertlede flanger

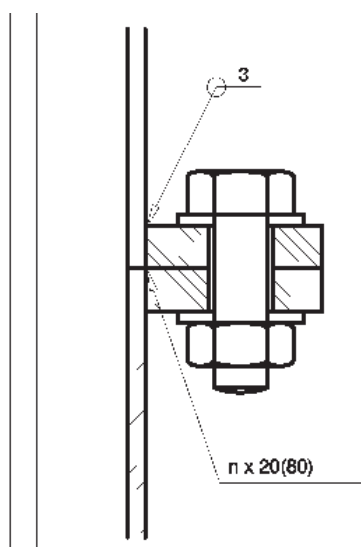

Fig. 2. Flangesamling med svejste flanger

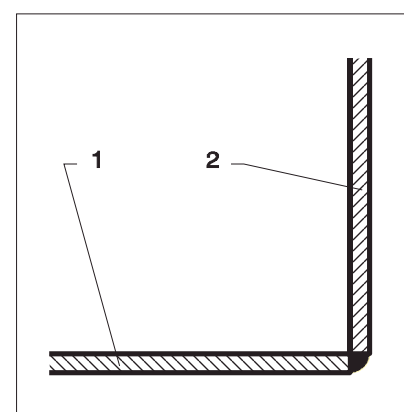

Fig.3
1: Bund/topplade og 2 er
2: Buet bagplade.