

### Generel beskrivelse

CIP dysen type 4B er specielt udviklet til at vaske poserne i vort filterprogram uden at demontere poserne.

Dysen monteres i hulpladen glat med produktsiden, se fig. 2.

Der kræves typisk 4 dyser pr. filterpose.

Dysen kan modstå kugleformede smudspartikler op til 2 mm i diameter, mens trævlede (længere) urenheder er tilbøjelige til at sætte sig fast i dysen. Der skal derfor installeres et (trævle)filter så tæt på filtertoppen som muligt.

### Trykstyret dysefunktion

For at optimere dysens vaskeevne, specielt i samlingen mellem hulplade og filterpose, er dysen designet til at sprøjte i stadigt skiftende retninger, styret af vandtrykket.

Alle dele af hulpladen samt den øverste del af filterposerne rammes direkte af rensesvæskens, med hurtig og effektiv rengøring til følge.

Egnede data for den stadigt gentagne trykcyklus fremgår af fig. 4.

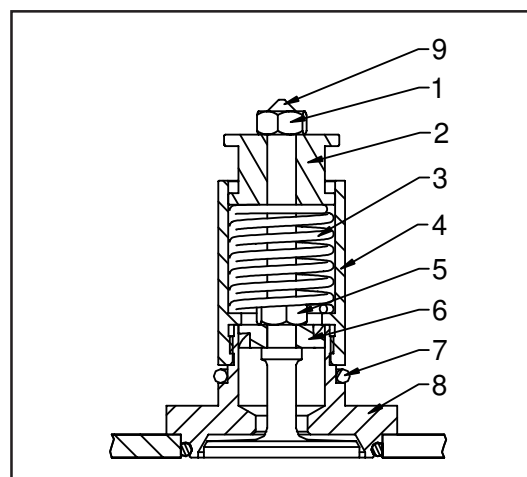

Fig. 2: CIP-dyse type 4B monteret i hulplade.  
1/5: Møtrik; 2: Kalibrator; 3: Fjeder; 4/8: Dysehus;  
6: Rotationskive; 7: O-ring; 9: Dysehoved

### Spærreluft

Når CIP dysen ikke bruges til vask, skal denne kontinuerligt gennemblæses med ren tør luft, for at holde støvpartikler ude.

Spærreluftens temperatur skal tilpasses, så lokale kuldekoncentrationer med deraf følgende fugtdannelse undgås.

Se fig. 1 for spærreluftdata.

### Data

Fjedertryk ..... 23N (S=6 mm)

Væskemængder ..... Se fig. 3.

### Spærreluft

Anbefalet luftmængde ..... >60 dm<sup>3</sup>/min. Se fig. 1.

### Materialer

Hus, kalibrator, dysehoved

og rotationskive ..... Rustfrit stål AISI 316L

Møtrik ..... Rustfrit stål A4

Fjeder ..... Rustfrit stål AISI 316

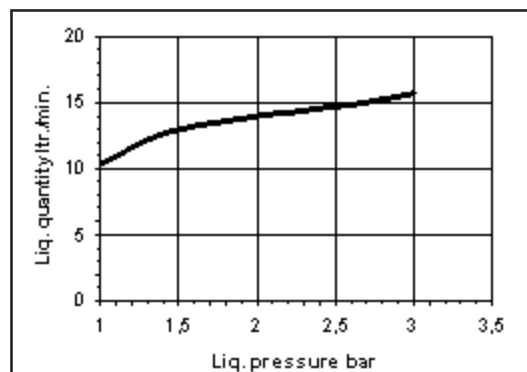

Fig. 3: Grafisk illustration af vandforbrug pr. dyse.  
t=20°C; S=6 mm; Rotationskive 2.5\*2 mm.

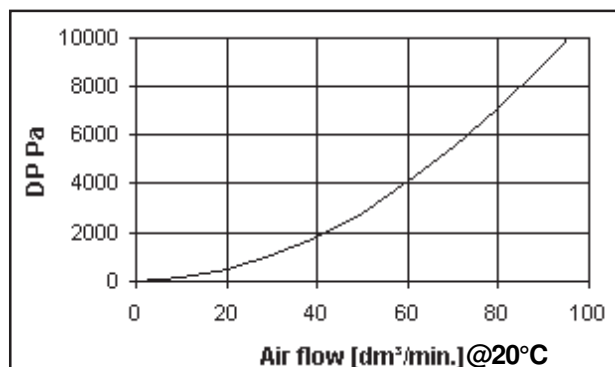

Fig. 1.: Spærreluftforbrug pr. CIP-dyse.

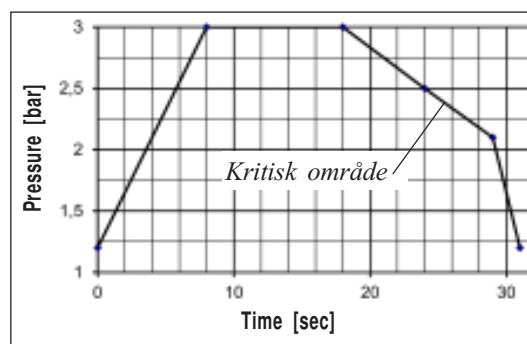

Fig. 4.: Den anbefalede trykcyklus, som gentages uophørligt.  
Trykket på kurvens horizontelle segment kan være højere, men ikke under 3,0 bar.  
Trykket refererer til filtertoppens (dysens) højde.  
Finjustering kan være påkrævet, specielt i det "kritiske område", for at opnå optimale resultater.  
t=20°C; S=6 mm; Rotationskive 2.5\*2 mm.