

Secuenciador TFC 8 8 Canales de Salida



Instrucciones de uso y mantenimiento

Descripción	3
Especificaciones Eléctricas	4
Medidas y Limitaciones	5
Símbolos de advertencia empleados en este manual	6
Normativas de instalación y advertencias	6
Cableados eléctricos	8
Tabla de Terminales.....	9
Sección transversal del cable recomendada	10
Tabla fusibles/reemplazo.....	10
Configuración Jumper para Entrada Fuente de Alimentación	11
Configuración Jumper para Tensión de Salida	11
Pantalla y pulsadores	12
Entrando en el menú programación	12
Lista de Parámetros	13
Descripción de las operaciones	14
Modos Operativos	15
Otras funciones	15
Contadores de hora	16
Entradas y Salidas.....	17
Parámetros Ocultos	18
Lista de Parámetros Ocultos.....	19
Funciones principales del menú Oculto.....	21
Alarmas	22
Solución de problemas	23
Mantenimiento.....	24
Eliminación	24
Garantía	24
Exclusiones de la garantía.....	24

Descripción

La unidad de control TFC 8 es un dispositivo electrónico diseñado para realizar la limpieza neumática de sistemas colectores de polvo.

La tecnología de fabricación de TFC 8 permite la conexión de hasta 8 electroválvulas.

La unidad de control está equipada con un potente microcontrolador que, gracias a un software innovador, facilita el uso del instrumento incluso a usuarios inexpertos.

La unidad de control está equipada con un visualizador de siete segmentos, mediante el cual el usuario puede monitorear todo el proceso de limpieza y realizar los ajustes utilizando los botones situados en la parte frontal del dispositivo.

Características principales:

- 2 entradas digitales sin tensión para control remoto (Activación a distancia y Estado ventilador)
- 2 Relés de alarma (evento programable)
- 8 salidas para los actuadores electroválvulas

Otras características:

- Visualizador de LED de 0,8", 7 segmentos y 3 dígitos
- Fuente de alimentación seleccionable mediante hardware para 115-230Vac 50/60Hz o 24Vac-24Vdc
- Tensión de salida seleccionable mediante hardware y software para 24Vdc, 24Vac, 115Vac o 230Vac
- Ciclo de limpieza completamente configurable
- Función post limpieza (PCC) cuando el ventilador está apagado, mediante detección en la entrada contacto «Estado Ventilador».
- Contador de horas parcial y total para mantenimiento
- Alarma electroválvula no en funcionamiento
- Alarma de mantenimiento elementos filtro
- Activación en remoto de la unidad de control mediante entrada contacto «Activación en Remoto»
- Activación manual actuador solenoide individual para control sistema

Especificaciones Eléctricas

Tensión de alimentación		115Vac 50/60 Hz ± 10 % 230Vac 50/60 Hz ± 10 % 24Vac 50/60 Hz ± 10 % (a pedido) 24Vdc ± 10 % (a pedido)
Consumo de energía		Carga máx. 28 VA @ (a pedido: 50 VA)
Fusible de protección		1AT (modelos 115Vac - 230Vac) 3AT (modelos 24Vac / 24Vdc)
Temperatura de funcionamiento		-10°C ÷ 55°C
Temperatura de almacenamiento		-20°C ÷ 60°C
Humedad ambiental		Relativa 0 ÷ 95% (Sin condensación)
Tiempo por impulsos apertura electroválvula		50 ms ÷ 9,99 s
Tiempo de Pausa entre activaciones solenoides solenoide		1 s ÷ 999 s
Tensión de salida para solenoides Solenoide		115Vac 50/60 Hz 230Vac 50/60 Hz 24Vac 50/60 Hz 24Vdc
Entradas digitales (Salida sin tensión no galvánicamente aislada)		1x detección VENTILADOR APAGADO 1x Activación REMOTA
Salidas digitales (contactos sin tensión)		2x Contacto Relé SPST FORM A
Visualizador		Visualizador de LED de 0,8", 7 segmentos y 3 dígitos
Carcasa		Base = ABS Tapa transparente = Policarbonato
Nivel de Protección de Agua y Polvo		IP65 DIN EN 60529
Resistencia a los golpes		IK08 (EN62262).
Peso		2,1 kg

Medidas y Limitaciones

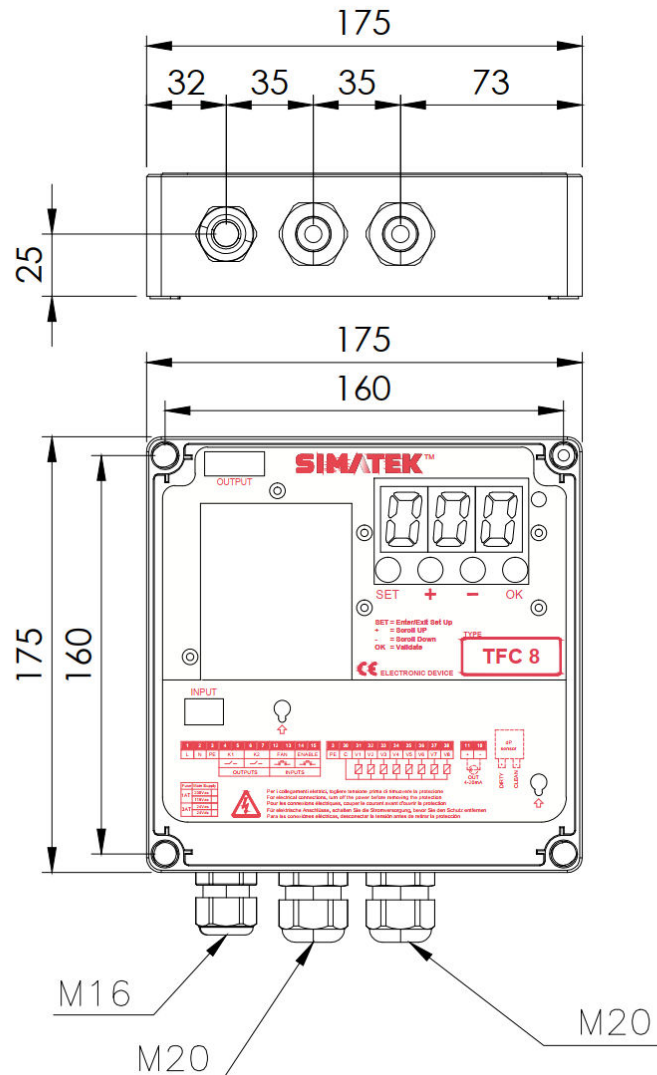

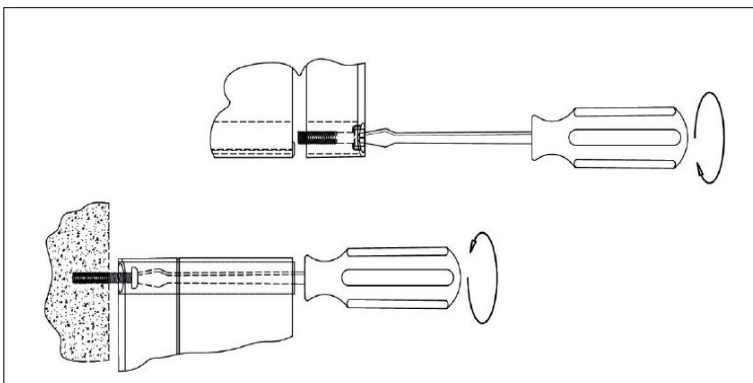

Medidas en mm

Montaje









Símbolos de advertencia empleados en este manual

Las indicaciones de seguridad se destacan con los símbolos:

	Atención - Peligro	Advertencia - General
	Riesgo - Peligro	Corriente Eléctrica
	Instalar cumpliendo con las normativas WEEE relativas a equipos eléctricos y electrónicos	

Normativas de instalación y advertencias

<ul style="list-style-type: none"> Proteger el equipo de la exposición directa a la luz solar. 	
<ul style="list-style-type: none"> No colocar el equipo cerca o directamente en contacto con fuentes de calor o campos electromagnéticos. 	
<ul style="list-style-type: none"> Fijar la Unidad de Control a una altura de por lo menos 60 cm del suelo y en un lugar bien visible y de fácil acceso. 	
<ul style="list-style-type: none"> Conectar la Unidad de Control a una línea de alimentación diferente de aquellas empleadas para el funcionamiento de los motores o de otros dispositivos de elevada potencia que puedan generar interferencias de red o inestabilidades. 	
<ul style="list-style-type: none"> La fuente de alimentación debe estar protegida mediante un Dispositivo de Corriente residual de 230Vac 30mA y un interruptor de circuito magnético, situado en un lugar de fácil acceso. 	
<ul style="list-style-type: none"> Antes de intervenir en el equipo para realizar cualquier tipo de operación, desactivar el interruptor de circuito magnético y controlar si las condiciones del entorno son seguras. 	
<ul style="list-style-type: none"> Para realizar operaciones eléctricas, siempre desconectar la tensión, esperar 30 segundos para que los capacitores internos se descarguen antes de abrir. Al terminar las operaciones, cerrar el equipo antes de encenderlo. Antes de intervenir en el equipo para realizar cualquier tipo de operación, controlar que las condiciones ambientales sean seguras. 	
<ul style="list-style-type: none"> El cableado PE (conexión a tierra) debe ser Amarillo/Verde y es el primero que debe conectarse. Ningún otro cable diferente de PE debe tener estos colores. 	
<ul style="list-style-type: none"> El bloque terminal no debe ser un punto de fijación mecánica de los cables. 	
<ul style="list-style-type: none"> El sellado de los pasacables queda asegurado mediante la compresión de las juntas de goma que aprietan el diámetro externo del cable. 	
<ul style="list-style-type: none"> El tamaño del cable y del pasacables debe garantizar que no se ejerza tracción en el terminal. 	

<ul style="list-style-type: none">• Cualquier uso no descrito en este manual de instrucciones o uso incorrecto del dispositivo puede causar daños a la Unidad de Control o al equipo conectado a éste.	
<ul style="list-style-type: none">• El uso o manipulación incorrectos del equipo puede causar lesiones.	
<ul style="list-style-type: none">• La impermeabilidad de la carcasa está garantizada cuando la tapa está cerrada.	
<ul style="list-style-type: none">• Asegurarse que los conductos rígidos o flexibles empleados para el cableado no se llenen de agua o de otros líquidos.	
<ul style="list-style-type: none">• Apagar la alimentación eléctrica inmediatamente si se encuentra agua en la carcasa.	
<ul style="list-style-type: none">• No realizar orificios sin protección en el contenedor u orificios que estén protegidos por accesorios con un nivel de protección inferior al de la Unidad de Control.	
<ul style="list-style-type: none">• Si la Unidad de Control se utiliza de manera diferente de cuanto especificado por el fabricante, la protección que ofrece el dispositivo puede verse alterada.	
<ul style="list-style-type: none">• En general ninguna parte conectada a tensión peligrosa es accesible.	
<ul style="list-style-type: none">• La Unidad de Control no emite sustancias potencialmente tóxicas o nocivas para la salud o el medioambiente.	



IMPORTANTE

No utilizar la unidad de control si no se ha leído o no se ha comprendido este manual.

Cableados eléctricos

Para conectar los cables a la Unidad de Control quitar el panel frontal inferior para acceder a la placa de bornes destornillando los dos tornillos.

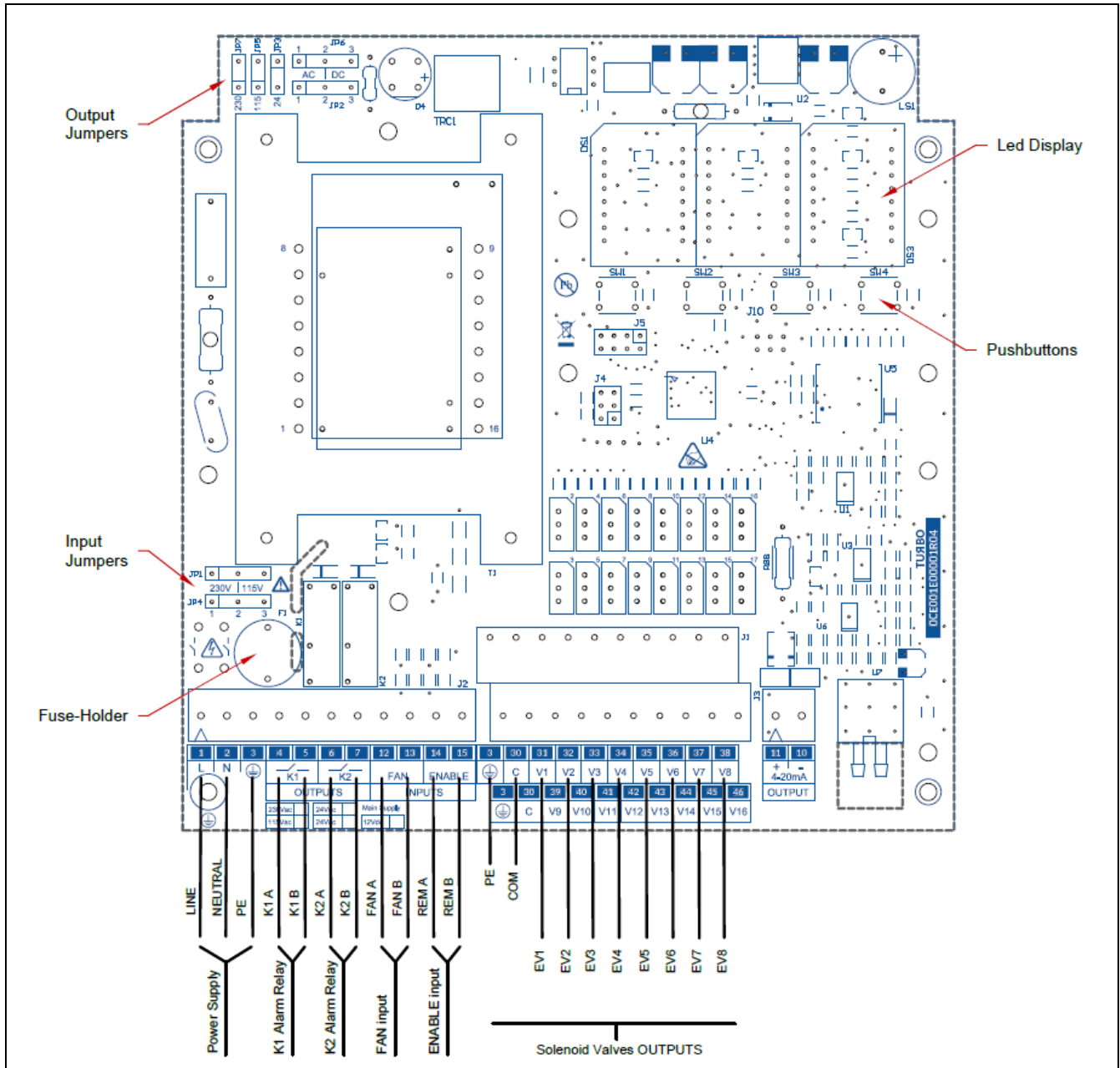

Nota: Si la Unidad de Control es un modelo con tensión de alimentación de +24Vdc, conectar:

Terminal 1	=	+24Vdc IN
Terminal 2	=	0Vdc IN
Terminal 3	=	PE

Tabla de Terminales

Ref.	Cat	Terminal	Marcado	Descripción			
Fuente de Alimentación Principal	A	1	L	115-230Vac 50/60Hz ±10%	24Vac 50/60Hz ±10%		
		2	N		24Vdc ±10%		
	PE	3	PE	Terminal de conexión a tierra (Tierra)			
Relé Salida K1 (1)	B	4	1A	Tipo de contacto	1 Form A (1SPST NO)		
				Grados	250Vac/30Vdc 5A		
		5	1B	Máx. tensión de conmutación	400Vac		
				Resistencia Dieléctrica	4000Vac (contactos 750Vac)		
		Vida útil	10M mecánica, 100K eléctrica				
Relé Salida K2 (1)	B	6	2A	Tipo de contacto	1 Form A (1SPST NO)		
				Grados	250Vac/30Vdc 5A		
		7	2B	Máx. tensión de conmutación	400Vac		
				Resistencia Dieléctrica	4000Vac (contactos 750Vac)		
		Vida útil	10M mecánica, 100K eléctrica				
Salida Estado Ventilador (2)	C	12	FANA	Modo	Sin contacto (limitado a 5mA@5V)		
		13	FANB	Aislamiento	Transformador principal 2KVac		
Entrada activable en remoto(2)	C	14	REMA	Modo	Sin contacto (limitado a 5mA@5V)		
		15	REMB	Aislamiento	Transformador principal 2KVac		
Tierra	PE	3	PE	Terminal de conexión a tierra (Tierra)			
Electroválvula común	D	30	COM	Grados	8A		
				Máx. tensión de conmutación	600VAC		
Electroválvula Salida	D	31	EV1	Grados	4A		
				Máx. tensión de conmutación	600VAC		
		32	EV2	33	EV3	34	EV4
		37	EV7	38	EV8		

Nota (1): Contactos SPST sin tensión.

Nota (2): Contactos sin tensión alimentados mediante la placa madre. NO suministrar tensión a estos terminales.



PELIGRO

Riesgo de descarga eléctrica

Los terminales de entrada y salida, numerados de 12 a 15 son terminales (SELV) de tensión extra baja de seguridad y deben solo conectarse a circuitos de baja tensión.

Sección transversal del cable recomendada

Cat	Cable Sección transversal	Homologaciones	Notas
A	0,75 mm ²	IEC60227, IEC60245	Cable ignífugo o cable retardante de llama
B	0,75 mm ²	IEC60227, IEC60245	Cable ignífugo o cable retardante de llama
C	0,50 mm ²	IEC60227, IEC60245	Cable ignífugo o cable retardante de llama
D	0,75 mm ²	IEC60227, IEC60245	Cable ignífugo o cable retardante de llama
PE	0,75 mm ²	IEC60227, IEC60245	Cable ignífugo o cable retardante de llama, cable Amarillo/Verde

Tabla fusibles/reemplazo

Tensión	Valor
230 Vac	1AT 250V
115 Vac	1AT 250V
24Vac/dc	3AT 60V/250V



PELIGRO

Riesgo de descarga eléctrica

Antes de reemplazar el Fusible principal de la placa, ASEGURARSE de desconectar la alimentación principal para evitar las descargas eléctricas.

Para reemplazar el fusible:

- Quitar el panel frontal inferior
- Desenroscar la tapa soporte negra del fusible
- Quitar la tapa del fusible con el fusible dentro
- Reemplazar el fusible por uno nuevo
- Insertar el fusible en la tapa del fusible
- Insertar la tapa del fusible en el soporte fusible
- Roscar la tapa soporte fusible
- Cerrar el panel frontal inferior
- Encender la Unidad de Control.

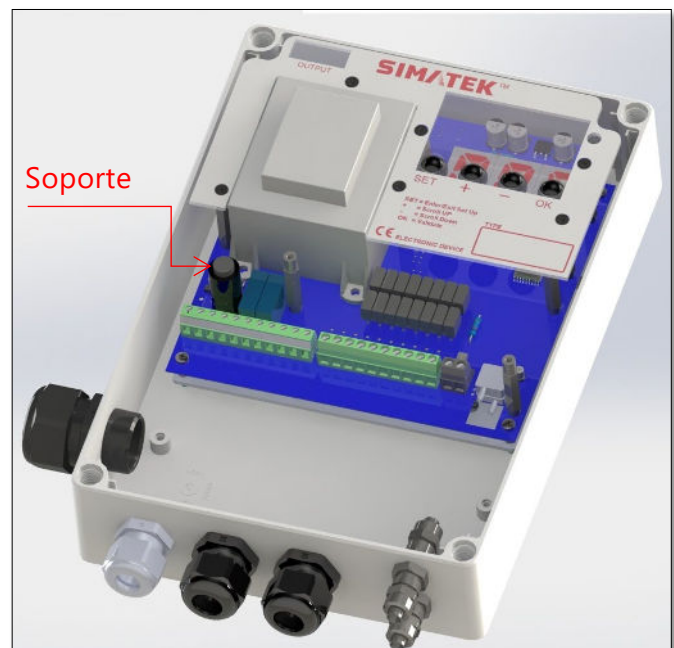

Configuración Jumper para Entrada Fuente de Alimentación

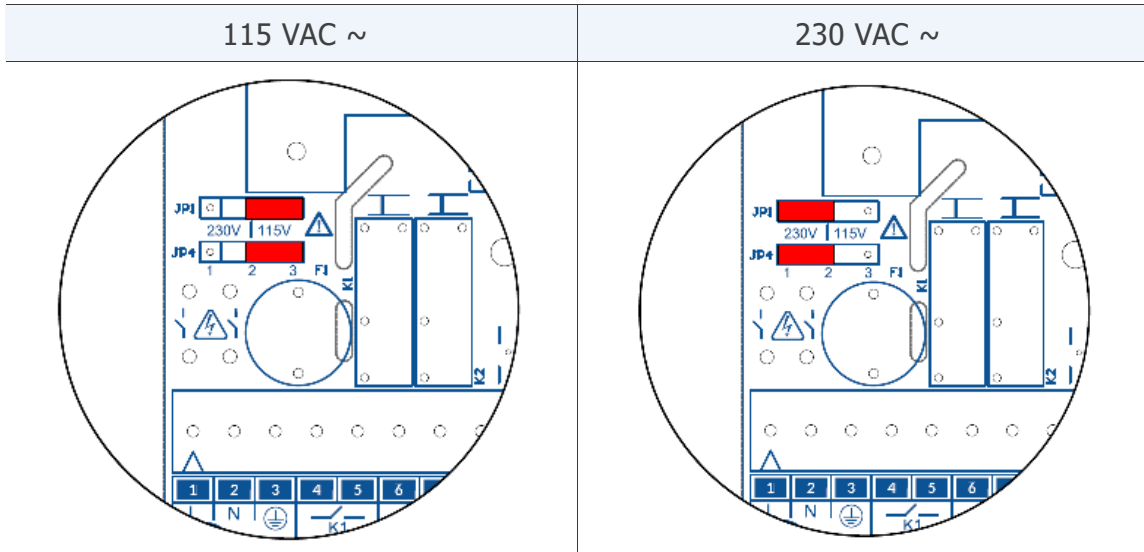

En los modelos 24Vac y 24Vdc, los jumper JP1 y JP4 no se utilizan.

Configuración Jumper para Tensión de Salida

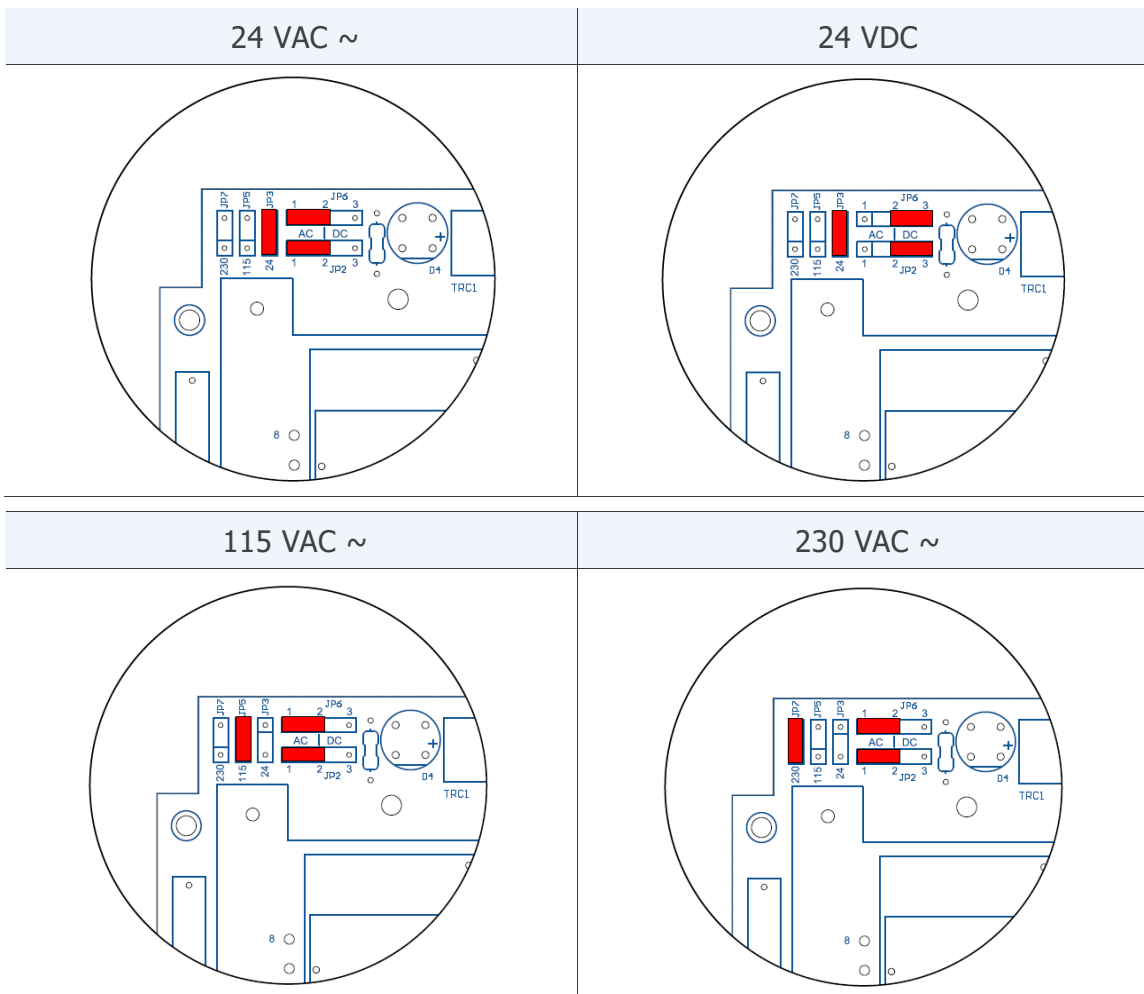

Las tensiones de salida 115Vac o 230Vac no se encuentran disponibles en modelos de salida de tensión de 24VAC o 24VDC

Pantalla y pulsadores

La unidad de Control dispone de una interfaz usuario local realizada para un visualizador grande de siete segmentos y cuatro pulsadores. La interfaz usuario muestra las funciones principales y los eventos durante los procesos de limpieza.

También se utiliza para acceder a los parámetros de programación.

Al encenderse la Unidad de Control mostrará durante pocos segundos la versión de software montada y luego estará lista para ser usada.

La cuenta atrás del tiempo de Pausa es la información principal que muestra el visualizador. Puede alternarse con alguna otra información como salida pulsada y códigos de error.



Los pulsadores habilitan al usuario para realizar algunas operaciones:

(SET)	Habilita al usuario para entrar o salir del modo programación.
	Activa un solenoide individual durante la prueba manual mediante la relativa función F06 disponible en el modo programación.
(OK)	Guarda los valores de los parámetros modificados durante el modo programación.
	Reajuste alarmas en la pantalla principal.
(+)	Aumenta el desplazamiento de los parámetros en el modo programación.
	Aumenta el valor del parámetro seleccionado durante la programación.
	Muestra el conteo total de horas desde el primer encendido.
(-)	Disminuye el desplazamiento de los parámetros en el modo programación.
	Disminuye el valor del parámetro seleccionado durante la programación.
	Muestra el contador parcial de horas hasta el mantenimiento.

Entrando en el menú programación

Presionar el pulsador (SET) para entrar en el modo programación. Aparecerá el mensaje intermitente «F02» que indica el primer parámetro disponible.

Presionar los pulsadores (+) o (-) para desplazarse hasta el parámetro requerido.

Presionar el pulsador (OK) para entrar en el valor del parámetro seleccionado.

Presionar los pulsadores (+) o (-) para cambiar el valor del parámetro.

Presionar (OK) para guardar el valor del parámetro.

Presionar el pulsador (SET) para salir del menú de programación y volver a la pantalla principal.



Lista de Parámetros

Función		Valor Mín	Valor Máx	Valor por defecto
F02 Tiempo activación solenoide (segundos)		0,05	5,00	0,20
F03 Tiempo de Pausa entre activaciones solenoides (segundos)		001 010 (F01=3)	999	20
F04 Número de solenoides conectados		01	08	01
F05 Configuración tensión de salida (relativo a los jumpers hardware)	D24= Salida 24Vdc A24= Salida 24Vac 115= Salida 115Vac 230= Salida 230Vac	d24	230	A24
F06 Activación manual de electroválvula para prueba		1	F04	1
F13 Cantidad de ciclos de limpieza posteriores hasta parada Ventilador		0	99	1
F14 Tiempo de Pausa entre activación electroválvulas cuando se está en Ciclo Post Limpieza (segundos)		1	999	10
F15 Tiempo Límite de mantenimiento hasta advertencia (E11) expresado en décimas de horas		1	999	100
F16 Tiempo límite de mantenimiento advertencia (E11)	0=Deshabilitado 1=Habilitado	0	1	0
F17 Reajuste contador de Horas hasta Mantenimiento	0=No Ajustado 1= Contador Ajustado	0	1	0
F24 Exclusión de un solenoide en caso de cortocircuito	0= Dejar el solenoide 1= Saltar el solenoide	0	1	0

Notas:

Descripción de las operaciones

Después de mostrar la versión de software al encenderse, la unidad de control muestra el mensaje «---», que significa que una tarea de diagnóstico está operando para controlar la coherencia entre las configuraciones almacenadas en la memoria microcontrolador y las configuraciones jumpers hardware.

Un código de error aparecerá en caso de discrepancias entre las configuraciones (véase lista de Alarmas). Solo las funciones de corrección estarán disponibles en la Unidad de Control. El operador puede apagar el dispositivo, controlar y configurar los jumpers hardware en el modo correcto.

Al final de la tarea de diagnóstico, aparecerá un mensaje «0_0» en la pantalla para indicar que la prueba se completó correctamente.

La cuenta atrás del Tiempo de Pausa aparecerá en la pantalla principal.

Un mensaje «OFF» aparece si la entrada contacto «Remote EN» (terminales 14-15) está abierta.

Un mensaje «-0-» aparece si la entrada contacto «Estado VENTILADOR» (terminales 12-13) está abierta cuando la Unidad de Control está en modo Manual.

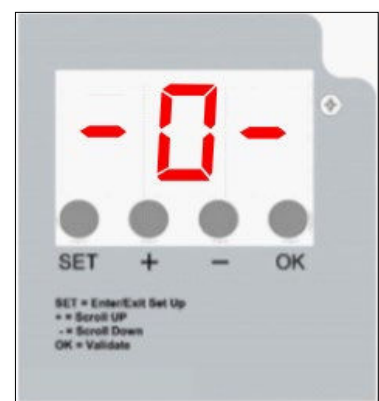
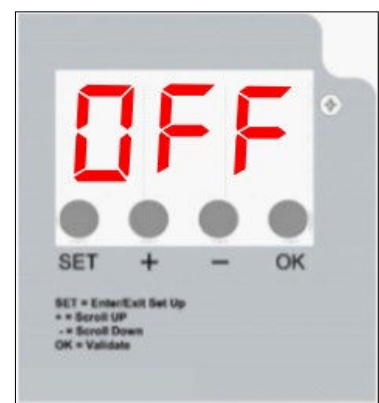
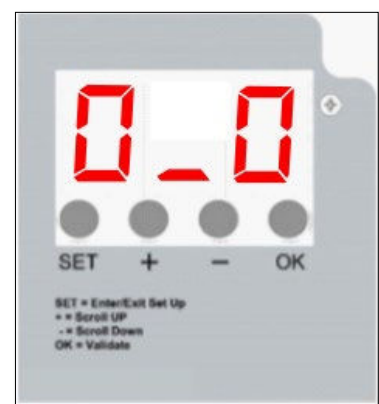
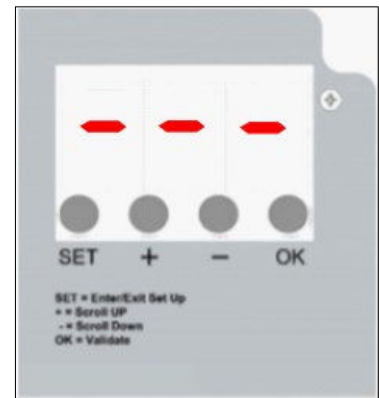

Modos Operativos

Modo MANUAL

La Unidad de Control funciona como un secuenciador de ciclo programable. Los solenoides conectados a la unidad de conexión se activarán secuencialmente para realizar un ciclo de limpieza, con los valores de tiempo configurados en los parámetros relativos. Después que la última electroválvula se ha activado, el ciclo de limpieza continuará a partir de la primera electroválvula.

Parámetros que participan:

F01	0 (MANUAL)
F02	Tiempo Impulso
F03	Tiempo de Pausa

Otras funciones

CICLO POST LIMPIEZA (PCC)

Esta función permite realizar un ciclo de limpieza después que el ventilador se ha apagado (estado APAGADO) por medio del usuario. La función PCC se habilita si el valor configurado en «ciclos limpieza PCC» se configuró con un valor distinto de cero. Este parámetro determina cuántos ciclos PCC se realizarán.

Parámetros que participan:

F13	Ciclos limpieza PCC
F14	Tiempo de Pausa PCC
F53	Modo FINAL ciclo
F64	Ciclo limpieza habilitado

Si el parámetro «Modo detección ventilador» se configura en 0, la función PCC se realizará solo si el contacto Entrada Estado Ventilador (terminales 12-13) estará abierto.

El tiempo de Pausa PCC puede configurarse para realizar un Tiempo de Pausa diferente de un ciclo de limpieza estándar. El Tiempo Impulso (F02) es el mismo previamente configurado para un ciclo de limpieza estándar.

PCC gestionado por contacto entrada «VENTILADOR APAGADO»

El número de PCC a realizar puede configurarse con el parámetro «Ciclos limpieza PCC». Al final del último PCC, la Unidad de Control detendrá todas las actividades hasta que el contacto entrada Estado Ventilador se detecte como cerrado. Luego, si se requiere, puede comenzar una nueva limpieza estándar.

Si el Contacto Entrada Ventilador se detecta como cerrado mientras un PCC está en curso, si se requiere, un nuevo ciclo de limpieza estándar comenzará al final del PCC.

Solo ciclo limpieza PCC

Es posible configurar el parámetro «Ciclos limpieza habilitado» en cero para realizar solo la función PCC, desactivando todos los otros modos de limpieza. De este modo el único ciclo de limpieza disponible será un PCC y se realizará solo si el estado VENTILADOR APAGADO será reconocido por el contacto.

Número de solenoides conectados

Es posible configurar la cantidad de electroválvulas conectadas a la Unidad de Control. La Unidad de Control ejecutará el ciclo de limpieza por orden, de la primera a la última electroválvula programada en el parámetro.

Parámetros que participan:

F04	Número de solenoides
-----	----------------------

Contadores de hora

Después de mostrar la versión de software al encenderse la Unidad de Control

Un contador de horas informa si está disponible en la pantalla principal.

El objetivo es mostrar las horas totales de funcionamiento desde el primer encendido y a las horas hasta el mantenimiento.

Presionando el pulsador (+) el visualizador mostrará las horas de funcionamiento desde el primer encendido. El valor no puede reajustarse.

Presionando el pulsador (-) el visualizador las horas hasta el mantenimiento. El parámetro F17 puede ser usado para reajustar las horas hasta el mantenimiento.

Las horas se muestran en dos pantallas.

La primera pantalla muestra los miles de horas, la segunda pantalla muestra las unidades de horas.

Ejemplo:

Conteo primera pantalla = 012

Conteo segunda pantalla = 345

Cantidad de horas = $(012 \times 1000) + 345 = 12345$

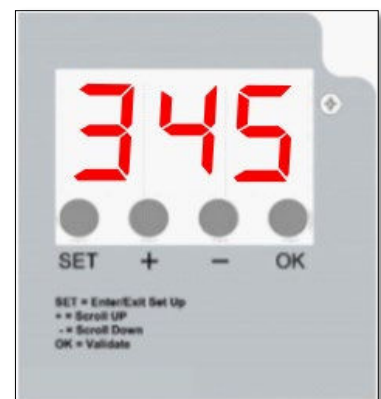

Entradas y Salidas

Entradas	Terminales	Descripción
Contacto remoto HABILITADO	14-15	<p>Se utiliza para colocar la Unidad de Control en Funcionamiento o en modo Stand-By.</p> <p>Cuando el contacto entrada está abierto, la Unidad de Control se encuentra en modo Stand-By. No se ejecutará ninguna función.</p> <p>Cuando el contacto entrada está cerrado, la Unidad de Control se encuentra en modo Funcionamiento. Si es necesario, se ejecutarán todas las funciones.</p> <p>La Unidad de Control se configura de fábrica con un jumper cableado entre los terminales para cerrar la salida.</p>
Contacto Estado VENTILADOR	12-13	<p>Se utiliza para enviar a la unidad de control el estado del ventilador (Funcionando o Parado).</p> <p>Si el contacto de entrada está abierto, la unidad de control detectará el ventilador parado y luego activará la función Post Limpieza.</p> <p>La Unidad de Control se configura de fabrica con un jumper cableado entre los terminales para cerrar la entrada.</p>

Salidas	Terminales	Descripción
Alarma Relé K1	4-5	<p>El relé K1 se configura de fábrica como contacto normalmente cerrado y se abre con eventos de error múltiple.</p> <p>El contacto también se abre cuando la unidad de control no está encendida.</p> <p>Los eventos de alarma configurados por defecto para el relé son: E06 E08. Cumplido intervalo hasta el mantenimiento.</p>
Alarma Relé K2	6-7	<p>El relé K2 se configura de fábrica como contacto normalmente cerrado y se abre con eventos de error múltiple.</p> <p>El contacto también se abre cuando la unidad de control no está encendida.</p> <p>Los eventos de alarma configurados por defecto para el relé son: E06 E08. Cumplido intervalo hasta el mantenimiento.</p>

Parámetros Ocultos

En la Unidad de Control se encuentra disponible un menú de «Parámetros Ocultos». Con dicho menú, el técnico experto puede configurar funciones adicionales.

PRINCIPALES FUNCIONES DEL MENÚ OCULTO

- Configurar el evento a asociar al contacto relé Alarma
- Configurar el estado del contacto Relé durante la alarma
- Reajustar el contador principal de horas
- Configurar el modo Final Ciclo
- Configurar el estado de entradas digitales
- Habilita y configura un tiempo de retraso hasta el encendido
- Configurar Tiempo Impulso y/o Tiempo de Pausa para que funcione en segundos o minutos
- Reajustar todos los parámetros de fábrica.

CÓMO ENTRAR EN EL MENÚ OCULTO

En la pantalla principal, presionar los pulsadores (SET) y (OK) simultáneamente por lo menos durante 2 segundos hasta que aparezca en el visualizador el mensaje «- - -».

Presionar el pulsador (-). Aparece en la pantalla el mensaje «- -».

Presionar el pulsador (OK). Aparece en la pantalla el mensaje «-».

Presionar el pulsador (+). El mensaje «F50» aparece en la pantalla para confirmar el acceso al Menú Oculto.

En Menú Oculto:

Presionar los pulsadores (+) o (-) para desplazarse hasta el parámetro requerido.

Presionar el pulsador (OK) para entrar en el valor del parámetro seleccionado.

Presionar los pulsadores (+) o (-) para cambiar el valor del parámetro.

Presionar (OK) para guardar el valor del parámetro.

Presionar el pulsador (SET) para salir del menú de programación y volver a la pantalla principal.

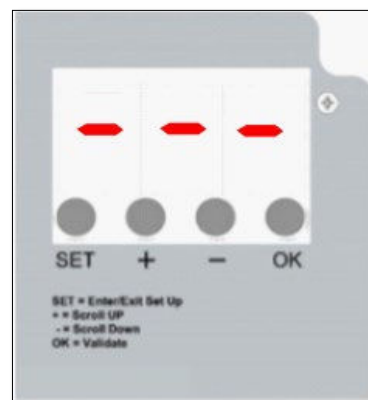

Lista de Parámetros Ocultos

Función		Valor Mín	Valor Máx	Valor por defecto
F50 Contacto relé durante alarma	0= ABIERTO con AUTO AJUSTE 1= ABIERTO con MEMORIA 2= CERRADO con AUTO AJUSTE 3= CERRADO con MEMORIA	0	3	0
<p>Nota:</p> <p>AUTO AJUSTE = el contacto relé volverá automáticamente al estado de reposo incluso si la alarma desaparece.</p> <p>MEMORIA = el contacto relé volverá al estado de reposo solo si el usuario presiona el pulsador (OK) para reajustar el error.</p>				
F51 Presencia Solenoide y Sobrecarga	0= Control Deshabilitado 1= Solo Sobrecarga (E07) manejado 2= Solo Sobrecarga (E06) manejado 3= Ambos Sobrecarga y Presencia (E06+E07)	0	3	2
F52 Sensibilidad sobrecarga (usado con F51 =1 o 3)		0	9	5
F54 Reajuste Contador Principal de Horas	0= No tiene efecto 1= Reajusta el contador principal de horas	0	1	0
<p>Nota: Después del REAJUSTE, el valor de parámetro vuelve automáticamente a cero.</p>				
F55 Detección automática de solenoides	0= Deshabilitado 1= Habilitado	0	1	0
F58 Evento a asociar a Relé K1	0= Error acumulativo (¹) 1= Sin efecto 2= Sin efecto 3= Error Solenoide (E06, E07, E08) 4= Advertencia mantenimiento 5= Funcionamiento ciclo limpieza 6= Unidad de Control alimentada (²)	0	6	0
<p>Nota (¹): El error acumulativo se entiende como un error entre E06 y E14. Nota (²): Activo cerrado. F50 no tiene efecto.</p>				
F59 Evento a asociar a Relé K2	0= Error acumulativo (¹) 1= Sin efecto 2= Sin efecto 3= Error Solenoide (E06, E07, E08) 4= Advertencia mantenimiento 5= Funcionamiento ciclo limpieza 6= Unidad de Control alimentada (²)	0	6	1
<p>Nota (¹): El error acumulativo se entiende como un error entre E06 y E14. Nota (²): Activo cerrado. F50 no tiene efecto.</p>				

Función		Valor Mín	Valor Máx	Valor por defecto
F64 Ciclo limpieza	0= Solo ciclos PCC 1= Todos los ciclos limpieza habilitados	0	1	1
F65 Prueba Jumpers	0= Prueba deshabilitada 1= Prueba habilitada	0	1	1
<u>Nota:</u> Cuando deshabilitada, el valor de F51 está forzado a cero				
F66 Prueba Salida Cortocircuitada	0= Prueba deshabilitada 1= Prueba habilitada	0	1	1
F72 Configuración Entradas digitales	0= Ambas activas cerradas 1= ESTADO VENTILADOR activo abierto 2= REMOTO HABILITADO activo abierto 3= VENTILADOR y REMOTO activos abiertos	0	3	0
F73 Unidad de Tiempo de Pausa	0= Segundos 1= minutos	0	1	0
F74 Retraso a alimentación	0= Deshabilitado 1= Habilitado	0	1	0
F75 Retraso Tiempo a alimentación (minutos)		0	16	5
<u>Nota:</u> usado si la función está habilitada para F74. Cuenta regresiva en segundos.				
F76 Unidad por Tiempo de Pausa	0= Segundos 1= x60 segundos (minutos) 2= x10 segundos	0	2	0
F77 Reajuste valores Parámetros de fábrica	0= Deshabilitado 1= Habilitado	0	1	0
<u>Nota:</u> Después de la tarea de Reajuste, el valor del parámetro puede volver automáticamente a cero.				

Funciones principales del menú Oculto

RELÉ para señalización evento

Cada uno de los relés disponibles puede configurarse para señalar un evento bien definido entre aquellos disponibles.

El parámetro F50 establece cómo el contacto de relé funciona durante un evento a gestionar. El parámetro afecta al mismo tiempo a los contactos relé y no es posible realizar un ajuste de contacto diferente para cada relé.

El F50 se ajusta a «0» o «2» y el evento de alarma relativa desaparece, el relé volverá automáticamente a su estado de reposo.

Si el evento alarma se refiere a solenoides, el error se eliminará automáticamente si el siguiente pulso en el solenoide será OK.

El evento «Unidad de Control alimentada» no es afectado por F50. Cuando la Unidad de Control es alimentada y F58 o F59 están fijados en 6, el contacto relé estará siempre cerrado.

Eventos Fallos Solenoides

Los parámetros F51 y F52 gestionan los eventos de error relativos a los solenoides. Es posible introducir o excluir la detección de alarmas relativas a la conexión perdida o la sobrecarga de un solenoide.

También se puede establecer la sensibilidad a la sobrecarga.

Estado de las entradas digitales

El parámetro F72 gestiona la lógica de detección de las salidas digitales.

Es posible configurar el estado de lógica de cada salida digital para redefinir la detección con la señal esperada entrando de un interruptor externo, dispositivo PLC o DCS.

Retraso Tiempo a alimentación

Es posible retrasar el encendido de las funciones de la Unidad de Control configurando los parámetros F74 y F75. La configuración tendrá efecto a partir del próximo encendido. El visualizador mostrará una cuenta regresiva activada expresada en segundos.

Unidad de tiempo de Pausa y Impulso

Los parámetros F73 y F76 permiten cambiar la unidad de tiempo de Tiempo Impulso y Tiempo de Pausa. Es posible configurar la unidad de tiempo en segundos o minutos.

Reajuste parámetros a valores por defecto

El parámetro F77 permite restablecer todos los parámetros de fábrica, con la excepción de aquellos relativos a las calibraciones eléctrica y neumática.

Parámetros que participan:

F50	Contacto relé durante alarma
F58	Evento a asociar a Relé K1
F59	Evento a asociar a Relé K2

F51	Presencia Solenoide y Sobrecarga
F52	Sensibilidad a la sobrecarga

F72	Configuración Entradas digitales
-----	----------------------------------

F74	Retraso a alimentación
F75	Retraso Tiempo a alimentación

F73	Unidad de Tiempo de Pausa
F76	Unidad por Tiempo de Pausa

F77	Reajustar los valores parámetros de fábrica
-----	---

Alarmas

La Unidad de control realiza algunos controles de diagnóstico al encendido y durante las operaciones. Un evento alarma se muestra mediante el código de error «Exx». Las alarmas posibles y los respectivos fallos se detallan en la tabla siguiente:

Evento Alarma	Descripción	Acción
E01	F05 configurado a 24Vdc pero detectada posición jumper AC	Para 24Vdc, apagar el dispositivo y configurar los jumpers AC/DC a DC. Para 24Vac, presionar OK, luego presionar SET, configurar la función F05 usando (+) y (-), seleccionar A24 y presionar OK para confirmar.
E02	F05 configurado a 24Vac pero detectado jumper DC	Para 24Vac, apagar el dispositivo y configurar los jumpers AC/DC a AC. Para 24Vdc, presionar OK, luego presionar SET, configurar la función F05 usando (+) y (-), seleccionar d24 y presionar OK para confirmar.
E03	F05 configurado a 24Vac o 24Vdc. Detectada Tensión Fuera de Rango	Para usar válvulas 24V, apagar el dispositivo y mover el jumper selección tensión de salida a 24V. - Si el jumper está en la posición correcta, presionar OK, luego SET, elegir la función F05 con (+) y (-), configurar 115 o 230 (como jumper) y presionar OK.
E04	F05 configurar a 115V. Detectada Tensión Fuera de Rango	Para usar válvulas 115V, apagar el dispositivo y mover el jumper selección tensión de salida a 115V. - Si el jumper está en la posición correcta, presionar OK, luego SET, elegir la función F05 con (+) y (-), configurar 115 o 230 (como jumper) y presionar OK.
E05	F05 configurar a 230V. Detectada Tensión Fuera de Rango	Para usar válvulas 230V, apagar el dispositivo y mover el jumper selección tensión de salida a 230V. Si el jumper está en la posición correcta, presionar OK, luego SET, elegir la función F05 con (+) y (-), configurar a24, d24 o 115 (como jumper) y presionar OK.
E06	Corriente electroválvula inferior al límite mínimo o electroválvula desconectada. El error se muestra alternando con la posición solenoide Uxx fallada.	Controlar la correcta conexión de la electroválvula y los datos respectivos. La alarma se auto ajusta si el evento desaparece.
E07	Corriente electroválvula superior al límite máximo. El error se muestra alternando con la posición solenoide Uxx fallada.	Controlar la correcta conexión de la electroválvula y los datos respectivos. La alarma se auto ajusta si el evento desaparece.
E08	Alarma cortocircuito en salida. El error se muestra alternando con la posición solenoide Uxx fallada.	Apagar el dispositivo y volver después de controlar el sistema de electroválvulas.
E11	Cumplido el tiempo límite para mantenimiento	Realizar el mantenimiento y luego reajustar el error.
E14	Indica que una válvula en cortocircuito ha sido excluida del ciclo. El código de error E14 se alterna con la indicación salida en fallo que aparece como «Uxx», donde xx es el número de la salida. Una salida se considera en cortocircuito si no responde a 3 activaciones seguidas.	Apagar el dispositivo y volver después de controlar el sistema de electroválvulas.

Solución de problemas

Fallo	Causa Posible	Solución
El visualizador no se ilumina.	Fusible quemado. Falta tensión de alimentación.	Controlar el fusible de protección de la tensión de alimentación. Controlar que la tensión de alimentación se suministra a los terminales de alimentación y que se cumple con los requisitos del dispositivo.
Las salidas no están activadas.	Tensión de salida. Cableado a electroválvulas.	Controlar que la tensión de salida de las electroválvulas coincida con las configuraciones y programaciones del jumper hardware. Controlar el cableado entre la unidad de Control y las electroválvulas.
El ciclo de limpieza no funciona	Entrada remota Habilitada abierta	Controlar el contacto salida Habilitado remoto.
¿El dispositivo se reajusta esporádicamente?		Controlar que no haya picos de tensión no filtrados en la línea de alimentación (máquinas de soldadura de puntos, máquinas de soldar, cortadores de plasma, etc.). Instalar un filtro de línea común entre la Unidad de Control y la línea de alimentación.
¿La post limpieza comienza durante una limpieza normal?	La salida VENTILADOR APAGADO está cerrada	Controlar VENTILADOR APAGADO
¿Las alarmas fallan al activar los contactos relé?		El contacto relé debe estar alimentado con tensión externa Un contacto relé se abre cuando es activado por una evento alarma.

Mantenimiento

La unidad de control no tiene partes que puedan reemplazarse excepto el fusible. Todas las operaciones de reparación debe realizarlas el fabricante.

Para limpiar el polvo y la suciedad de las superficies, pasar delicadamente un paño suave de algodón humedecido con detergente no agresivo ni abrasivo, usar detergentes para superficies de vidrio; no utilizar disolventes ni compuestos aromáticos y no frotar con esponjas abrasivas.



Eliminación

Eliminar adecuadamente después del uso. Eliminar el producto de acuerdo con la legislación vigente relativa a equipos electrónicos.

Este dispositivo es para usar en un sistema de recolección de polvo y forma parte de una instalación fija.



Garantía

La garantía tiene una duración de 2 años. La compañía reemplazará cualquier componente electrónico declarado defectuoso exclusivamente en nuestro taller, excepto en caso de acuerdos diferentes autorizados por la compañía.

Exclusiones de la garantía

La garantía será cancelada en caso de:

- Signos de manipulación o reparaciones no autorizadas.
- Uso incorrecto del dispositivo que no respete los datos técnicos.
- Conexiones eléctricas erróneas.
- Incumplimiento de las normativas estándar.
- Uso no conforme con las normativas CE.
- Eventos atmosféricos (iluminación, descargas electrostáticas) y picos de tensión.
- Conexiones neumáticas obstruidas. Tubos dañados.